



## Hochhubwagen

# L10 – 12 B AS

Tragfähigkeit 1,0 t – 1,2 t | Baureihe 4596

PB

ION

### Wendiger Spezialist

- Elektrischer Mitgänger-Spreizenstapler (AS) für Lasten bis 1,2 Tonnen und Hubhöhen bis 4,7 Meter
- Freitragende Gabeln für Lasten ohne Unterfahrmöglichkeit
- Ideal für das Stapeln von geschlossenen Paletten
- Für leichte bis mittelschwere Einsätze in Versand-, Lager- oder Produktionshallen
- Enger Wenderadius und flexibel verstellbare Spreizarme

# TECHNISCHE DATEN (gemäß VDI 2198)

Kennzeichen	1.1	Hersteller (Kurzbezeichnung)		Linde MH	Linde MH
	1.2	Typzeichen des Herstellers		L10 B AS	L12 B AS
	1.2a	Baureihe		4596	4596
	1.3	Antrieb		Elektro	Elektro
	1.4	Bedienung		Mitgängermodell	Mitgängermodell
	1.5	Nenntragfähigkeit/Last	Q (t)	1,0	1,2
	1.6	Lastschwerpunktabstand	c (mm)	600	600
	1.8	Lastabstand	x (mm)	654 (646) <sup>1)</sup>	654 (646) <sup>1)</sup>
	1.9	Radstand	y (mm)	1288 (1280) <sup>1)</sup>	1288 (1280) <sup>1)</sup>
Gewicht	2.1	Eigengewicht	kg	1034	1034
	2.2	Achslast mit Last, vorn/hinten	kg	754/1280	762/1472
	2.3	Achslast ohne Last, vorn/hinten	kg	712/322	712/322
Räder/Fahwerk	3.1	Bereifung Vollgummi, Superelastik, Luft, Polyurethan		Polyurethan	Polyurethan
	3.2	Reifengröße, vorn		Ø 230 × 75	Ø 230 × 75
	3.3	Reifengröße, hinten		2x Ø 85 × 85 (4x Ø 85 × 50) <sup>1)</sup>	2x Ø 85 × 85 (4x Ø 85 × 50) <sup>1)</sup>
	3.4	Zusatzräder (Abmessungen)		Ø 140 × 54	Ø 140 × 54
	3.5	Räder, Anzahl vorn/hinten (x = angetrieben)		1x + 1/2 (1x + 1/4) <sup>1)</sup>	1x + 1/2 (1x + 1/4) <sup>1)</sup>
	3.6	Spurweite, vorn	b10 (mm)	516	516
	3.7	Spurweite, hinten	b11 (mm)	1044-1344-1494 (988-1288-1438) <sup>1)</sup>	1044-1344-1494 (988-1288-1438) <sup>1)</sup>
Grundabmessungen	4.2	Höhe Hubgerüst, eingefahren	h1 (mm)	1940	1940
	4.3	Freihub	h2 (mm)	150	150
	4.4	Hub	h3 (mm)	2924	2924
	4.5	Höhe Hubgerüst, ausgefahren	h4 (mm)	3572	3572
	4.9	Min./Max. Höhe Zugstange in Fahrposition	h14 (mm)	856/1220 <sup>2)</sup>	856/1220 <sup>2)</sup>
	4.10	Höhe Radarme	h8 (mm)	80 (100) <sup>3)</sup>	80 (100) <sup>3)</sup>
	4.15	Höhe gesenkt	h13 (mm)	48	48
	4.19	Gesamtlänge	l1 (mm)	1993 <sup>3)</sup>	1993 <sup>3)</sup>
	4.20	Länge einschließlich Gabelrücken	l2 (mm)	793 <sup>3)</sup>	793 <sup>3)</sup>
	4.21	Gesamtbreite	b1/b2 (mm)	800 <sup>4)</sup>	800 <sup>4)</sup>
	4.21.2	Gesamtbreite über alles	b2 (mm)	1204-1504-1654 (1070-1370-1520) <sup>1)</sup>	1204-1504-1654 (1070-1370-1520) <sup>1)</sup>
	4.22	Gabelzinkenmaße DIN ISO 2331	s/e/l (mm)	40/80/1200 (900-1000) <sup>5)</sup>	40/80/1200 (900-1000) <sup>5)</sup>
	4.24	Gabelträgerbreite	b3 (mm)	775-975-1075	775-975-1075
	4.25	Gabelaußenabstand	b5 (mm)	690-858-1026	690-858-1026
	4.26	Breite zwischen Radarmen/Ladeflächen	b4 (mm)	904-1204-1354 (910-1210-1360) <sup>1)</sup>	904-1204-1354 (910-1210-1360) <sup>1)</sup>
	4.32	Bodenfreiheit Mitte Radstand	m2 (mm)	30	30
	4.34.1	Arbeitsgangbreite bei Palette 1000 x 1200 quer	Ast (mm)	2468/2513/2588 (2321) <sup>6)7)8)</sup>	2468/2513/2588 (2321) <sup>6)7)8)</sup>
4.34.2	Arbeitsgangbreite bei Palette 800 x 1200 längs	Ast (mm)	2452/2513/2588 (2321) <sup>6)7)8)</sup>	2452/2513/2588 (2321) <sup>6)7)8)</sup>	
4.35	Wenderadius	Wa (mm)	1575 (1567) <sup>1)8)</sup>	1575 (1567) <sup>1)8)</sup>	
Leistungsdaten	5.1	Fahrgeschwindigkeit mit/ohne Last	km/h	6/6	6/6
	5.1.1	Fahrgeschwindigkeit mit/ohne Last rückwärts	km/h	6/6	6/6
	5.2	Hubgeschwindigkeit mit/ohne Last	m/s	0,18/0,32	0,16/0,32
	5.3	Senkgeschwindigkeit mit/ohne Last	m/s	0,42/0,36	0,42/0,36
	5.10	Betriebsbremse		Elektromagnetisch	Elektromagnetisch
E-Motor	6.1	Fahrmotor, Leistung S2 60 min	kW	1,1	1,1
	6.2	Hubmotor, Leistung bei S3 15 %	kW	3/11%	3/11%
	6.3	Batterie nach DIN 43531/35/36 A, B, C, nein		nein	nein
	6.4	Batteriespannung/Nennkapazität K5	(V)/(Ah) o. kWh	24/250	24/250
	6.5	Batteriegewicht (± 5%)	kg	212	212
Fahrtrieb/Hubwerk	8.1	Ausführung des Fahrtriebs		Wechselstromsteuerung	Wechselstromsteuerung
Sonstiges	10.7	Schalldruckpegel LpaZ (Fahrerplatz)	dB(A)	<70	<70

1) (mit australischen Radarmen)  
 2) ab Flügelschalterdrehachse; in Schleichfahrt +5 mm (optional)  
 3) mit Gummifußschutzleiste +15 mm; mit aktiver Fußschutzleiste +23 mm  
 4) mit Gummifußschutzleiste +21 mm; mit aktiver Fußschutzleiste +35 mm

5) (Sonderausstattung)  
 6) inkl. a = 200 mm (min.) Sicherheitsabstand.  
 7) mit Gabelzinkenlänge 1200 mm und minimaler/mittlerer/maximaler Gesamtbreite b2;  
 mit australischen Radarmen -4/-10/-57 mm.

8) mit Deichsel in oberer Arbeitsstellung (10°) und voll im Uhrzeigersinn gedreht; in Schleichfahrtstellung -12 mm. Die Ast-Werte in Klammern sind für den Sonderfall berechnet, dass der Schwenkbereich R frei ist.

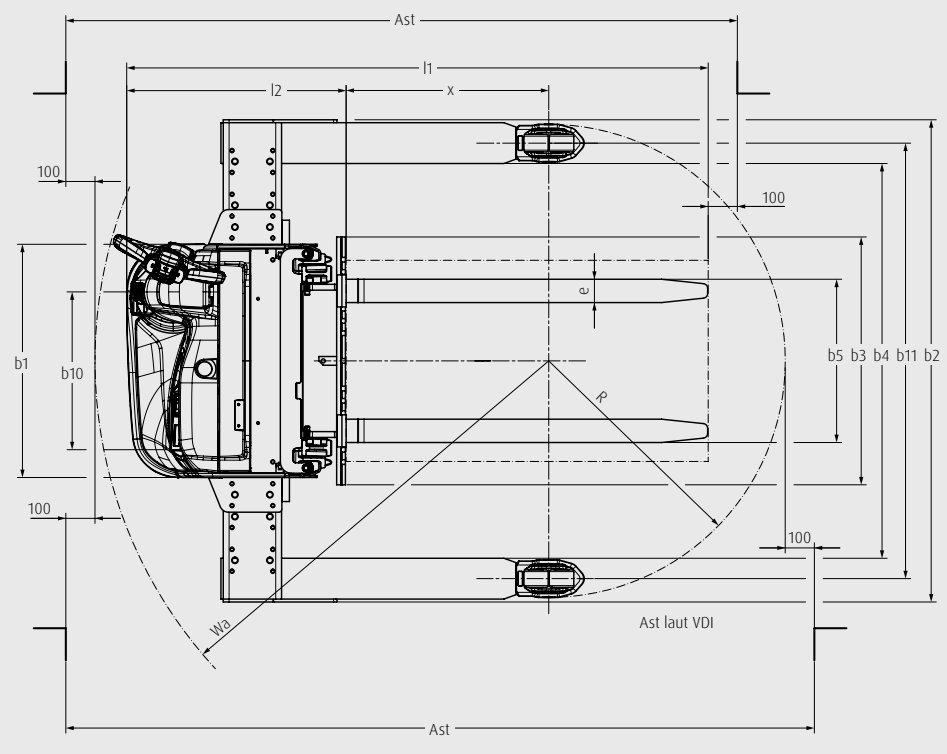
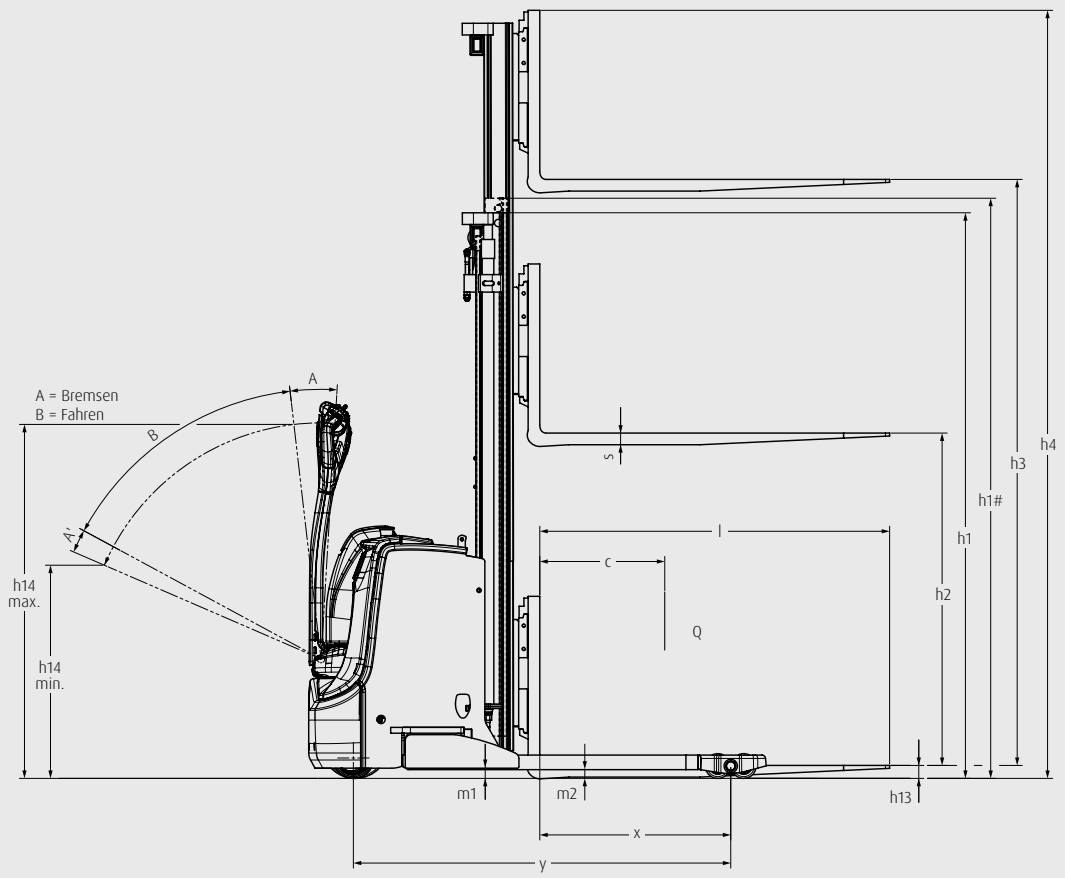

# MASTTABELLEN

## STANDARD-MAST (in mm)

Hub	h3: 2024	h3: 2424	h3: 2924	h3: 3324	h3: 3824	h3: 4224
<b>Abmessungen</b>	h1: 1490 h1#: 1565 h2: 150 h4: 2672	h1: 1690 h1#: 1765 h2: 150 h4: 3072	h1: 1940 h1#: 2015 h2: 150 h4: 3572	h1: 2140 h1#: 2215 h2: 150 h4: 3972	h1: 2390 h1#: 2465 h2: 150 h4: 4472	h1: 2590 h1#: 2665 h2: 150 h4: 4872
<b>Typzeichen des Herstellers</b>						
L10 B AS	<input type="radio"/>	<input type="radio"/>	<input type="radio"/>	<input type="radio"/>	<input type="radio"/>	<input type="radio"/>
L12 B AS	<input type="radio"/>	<input type="radio"/>	<input type="radio"/>	<input type="radio"/>	<input type="radio"/>	<input type="radio"/>

## DUPLEX-MAST (in mm)

Hub	h3: 2024	h3: 2424	h3: 2924	h3: 3324	h3: 3824	h3: 4224
<b>Abmessungen</b>	h1:1490 h1#: - h2: 842 h4: 2672	h1:1690 h1#: - h2: 1042 h4: 3072	h1:1940 h1#: - h2: 1292 h4: 3572	h1:2140 h1#: - h2: 1492 h4: 3972	h1:2390 h1#: - h2: 1742 h4: 4472	h1:2590 h1#: - h2: 1942 h4: 4872
<b>Typzeichen des Herstellers</b>						
L10 B AS	<input type="radio"/>	<input type="radio"/>	<input type="radio"/>	<input type="radio"/>	<input type="radio"/>	<input type="radio"/>
L12 B AS	<input type="radio"/>	<input type="radio"/>	<input type="radio"/>	<input type="radio"/>	<input type="radio"/>	<input type="radio"/>

## TRIPLEX-MAST (in mm)

Hub	h3: 3636	h3: 4386	h3: 4686
<b>Abmessungen</b>	h1:1690 h1#: - h2: 1042 h4: 4284	h1:1940 h1#: - h2: 1292 h4: 5034	h1:2040 h1#: - h2: 1392 h4: 5334
<b>Typzeichen des Herstellers</b>			
L10 B AS	<input type="radio"/>	<input type="radio"/>	<input type="radio"/>
L12 B AS	<input type="radio"/>	<input type="radio"/>	<input type="radio"/>

Sonderausstattung

**h1:** Höhe Hubgerüst, eingefahren    **h1#:** Höhe Hubgerüst mit genutztem Freihub 150 mm    **h2:** Freihub    **h3:** Hub

**h4:** Höhe Hubgerüst, ausgefahren

# SERIENAUSSTATTUNG/SONDERAUSSTATTUNG

Typzeichen des Herstellers/Ausstattung		L10 B AS	L12 B AS
Sicherheit	Aktive Fußschutzleiste – Fußschutzsystem	○	○
	Lange Deichsel und tiefgezogenes Chassis	●	●
	Leicht zugänglicher Not-Aus-Schalter	●	●
	Warnton – für den Betrieb in leiser Umgebung	●	●
	Hupe – für den Einsatz in lauter Umgebung	○	○
	PIN-Code-Zugang	○	○
	Linde BlueSpot – optische Warnung vor dem sich nähernden Fahrzeug	○	○
Service	CAN-Bus-Technologie	●	●
Digitalisierung	Online-Datenübertragung	○	○
	WiFi-Datenübertragung	○	○
	Linde connect:ac Zugangskontrolle – mit PIN oder RFID	○	○
	Linde connect:dt Schadensüberwachung – ermöglicht elektronische Kollisionsschadensüberwachung	○	○
Fahren und Heben	Schwarz-Weiß-Display	●	●
	Multifunktions-Farbdisplay	○	○
	Soft Landing der Gabelzinken	●	●
	Linde Safety Speed – Deichselwinkelabhängige Fahrgeschwindigkeit	○	○
	Schleichfahrt – ermöglicht Bedienung mit vertikaler Deichsel	○	○
	Ergonomischer Deichselkopf mit einfachem Zugang zu allen Bedienknöpfen	●	●
	Lastschutzgitter	○	○
	Halterung für Klemmbrett/Scanner mit 24-V-Stromversorgung	○	○
	Hubhöhenvorwahl: 1x oder 2x Stopps	○	○
	Linde Load Management (Gewichtsanzeige)	○	○
Umgebung	Kühlhausausführung bis -35°C (Wechseleinsatz)	○	○
Mast	Standard-Mast	○	○
	Duplex-Mast	○	○
	Triplex-Mast	○	○
	Durchgreifschutz, Polycarbonat	●	●
	Durchgreifschutz, Dahtgewebe	○	○
Anbaugeräte/ Gabelzinken	Gabelzinken: ISO2B, Länge 800mm	●	●
	Gabelzinken: ISO2B, Länge 1000mm	○	○
	Gabelzinken: ISO2B, Länge 1100mm	○	○
Achsen und Bereifung	Antriebsrad: Heavy Duty	●	●
	Antriebsrad: High Grip	○	○
	Antriebsrad: Vollgummi – für empfindliche Böden	○	○
	Einfach-Lastrollen aus Polyurethan	●	●
	Tandem-Lastrollen aus Polyurethan	○	○
Tandem-Lastrollen, Polyurethan, abschmierbar	○	○	
Antriebs- und Bremsystem	Wartungsfreier Drehstrommotor	●	●
	Elektromagnetisches Bremssystem	●	●
	Vertikales, kompaktes Batteriefach	○	○
	Batteriefach, 2 PzS, vertikaler Wechsel	–	–
Energie	Li-ION-Batterien – verschiedene Batteriekapazitäten mit vorderem, seitlichem oder vertikalem Anschluss zum Zwischenladen	○	○
	Blei-Säure-Batterien	○	○
	Integriertes Ladegerät 35 A oder 70 A für Blei- und Li-ION-Batterien	○	○
	Externe Ladegeräte	○	○

● Serienausstattung

○ Sonderausstattung

– nicht verfügbar

# EIGENSCHAFTEN



Aktive Fußschutzleiste (optional)

## Sicherheit

- Asymmetrische Deichsel ermöglicht optimale Sicht auf Gabeln und Umfeld
- Lange Deichsel sorgt für sicheren Abstand zwischen Hubwagen und Bediener
- Schutz des Bedieners durch tief gezogenes Chassis und aktive Fußschutzleiste (optional)
- Optionales Linde Load Management erhöht die Sicherheit beim Lasthandling in der Höhe
- Optionale Schleichfahrtfunktion und Linde Safety Speed für sicheres Manövrieren



Ergonomischer Deichselkopf

## Ergonomie

- Ergonomischer Deichselkopf mit einfachem Zugang zu allen Bedienelementen
- Mühelos mit einer Hand bedienbar, auch mit Handschuhen
- Lange, tief angelenkte Deichsel erleichtert das Lenken
- Ergonomisch geformter Deichselkopf
- Großzügige Ablageflächen für Schrumpffolienrollen, Klemmbrett oder Scanner



Präzises Lasthandling

## Handling

- Kompakte Bauweise und kleiner Wenderadius für präzise Manöver
- Flexibel einstellbare Spreizarme (900, 1200, 1350 mm)
- Leistungsstarker Drehstrommotor sorgt für schnelles, effektives Arbeiten
- OptiLift-Assistenzsystem für präzises Lasthandling
- Soft-Landing-Funktion für sanftes Absetzen der Last



Einfacher Zugriff auf Fahrzeugdaten

## Service

- Robustes Design gewährleistet lange Serviceintervalle
- Wartungsfreier 1,1 kW Drehstrommotor erhöht die Fahrzeugverfügbarkeit
- Leicht zugängliche Komponenten für reibungslose Wartung
- CAN-Bus-Struktur für einen einfachen Zugriff auf Fahrzeugdaten
- Optionale Datenübertragung für Ferndiagnose und Software-Updates

Anderungen im Sinne des Fortschritts vorbehalten. Abbildungen und technische Angaben können Zusatzoptionen enthalten und sind für die Ausführung unverbindlich. Alle Maßangaben unterliegen den üblichen Toleranzen.

Vorgestellt durch:

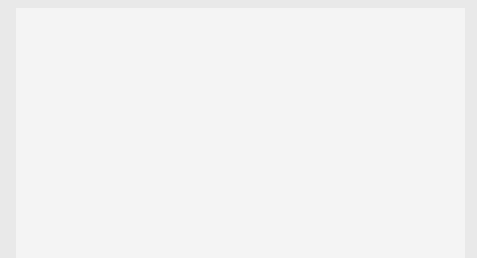

Linde Material Handling

**Linde**

**Linde Material Handling GmbH**

Carl-von-Linde-Platz | 63743 Aschaffenburg | Deutschland  
Tel. + 49 6021 99 0 | Fax + 49 6021 99 1570  
www.linde-mh.de | info@linde-mh.de

TB\_L110-L12B\_AS\_4596\_dt\_A\_0125